



# Emballeuse sous vide à courroie MODÈLE 750A

**Fabricant d'Équipement pour l'Industrie Alimentaire**



Tel: [819] 395-5151 Fax: [819] 395-5343

**Contactez Nous**

**SIPROMAC INC.**  
240 blvd Industrial, St-Germain  
Quebec, Canada J0C 1K0  
[www.sipromac.com](http://www.sipromac.com) / [sipromac@sipromac.com](mailto:sipromac@sipromac.com)

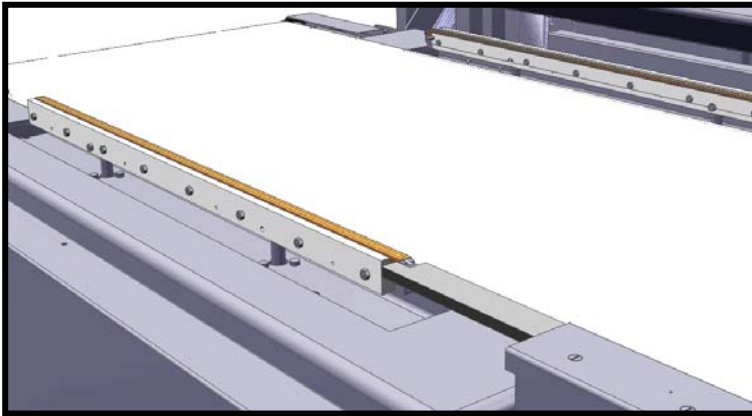

## CARACTÉRISTIQUES

- La Sipromac 750A peut être insérée dans une ligne de production sans sacrifier la flexibilité qu'offre une emballeuse standard
- L'unité de contrôle peut mémoriser toutes les spécifications requises pour chaque produit; la hauteur des barres de scellage, la vitesse de la courroie, le niveau de vide et la puissance de scellage requise pour nos éléments bi-actifs
- Le relâchement automatique de la courroie peut être activé pour permettre le nettoyage de toutes les pièces en acier inoxydable du convoyeur. La construction en porte à faux de la structure du convoyeur permet le remplacement facile de la courroie.
- Les barres de scellage refroidies à l'eau peuvent être commandées avec un système de pré découpe ou d'aspiration des retailles
- Une option est aussi disponible pour les produits minces (positionnement de la barre de scellage au niveau de la courroie)

## SPÉCIFICATIONS

Opération en mode simple ou double opérateurs	
Barres de scellage refroidies à l'eau	
Ajustement électronique de la puissance des barres de scellage	
Largeur de scellage	0.25" (6mm)
Longueur des barres	39.4" (1000mm)
Distance entre les barres	35" (889mm)
Dimensions	Hauteur: 82" (2086 mm), Largeur: 116" (2950 mm), Profond.: 78 1/2" (1991 mm)
Vitesse	Possibilité de 4 cycles minute selon le produit et les valeurs choisies.
Options	Scellage haut et bas, unité de récupération des retailles, convoyeur d'évacuation
Dimensions de la cloche	44 7/8" x 44 7/8" X 12" 1140 mm x 1140 mm x 305 mm
Hauteur des barres de scellage (contrôle électronique)	5/8" , 1 7/8" , 3 1/8" (ou au niveau du convoyeur avec l'option produit mince) 16 mm, 48 mm, 79 mm (ou au niveau du convoyeur avec l'option produit mince)

*\*Sipromac se réserve le droit de faire des changements techniques sans pré-avis.*



240, blvd. Industriel  
St-Germain, QC Canada J0C 1K0  
Tel: 819 395-5151 / Fax: 819 395-5343

**Fabricant d'Équipement pour l'Industrie Alimentaire**

Distributeur Autorisé